

Artikeldatenblatt

## Klebesockel für Kabelbinder 19 mm - 19 mm

Artikelnummer: HS1919



Material:	ABS
Für Kabelbinder bis mm:	3,6
(L) mm:	19,0
(B) mm:	19,0
Ø Loch mm:	4,1
Temperaturbereich:	-10°C bis +60°C
Brandschutzeigenschaften:	entspricht UL 94 HB
RoHS konform:	Ja
VPE:	100

Abbildungen ggf. ähnlich

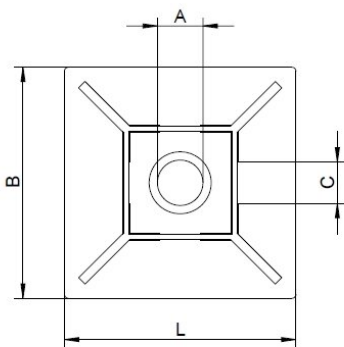

Für eine individuelle Beratung kontaktieren Sie uns  
gerne per E-Mail: [info@hstronic-gmbh.de](mailto:info@hstronic-gmbh.de)

Änderungen und Irrtümer vorbehalten.



Produktlink